

EX50Li 18"/46 cm

Wentylator akumulatorowo-elektryczny

Nieprzerwana wentylacja.

Wymienne akumulatory o zwiększonej ochronie IP66, gwarantują ochronę przed niekontrolowanym zalaniem wodą z linii gaśniczej. Dzięki możliwości wymiany akumulatora, masz możliwość prowadzenia nieprzerwanej wentylacji - jest to całkowicie nowa koncepcja w porównaniu do innych wentylatorów akumulatorowych

Litowo-jonowy akumulator 40V

Zaawansowany system zasilający akumulatorów litowo-jonowych 40V o pojemności 432Wh został zaprojektowany tak, aby spełnił najwyższe wymagania stawiane przed wentylatorami wykorzystywanymi do natarcia naciśnieniowego.

Niespotykana dotąd uniwersalność wentylacji

Wentylacja naciśnieniowa / Tryb wyciągowy / Napowietrzanie

Specyfikacja

Model	EX50Li
Silnik	0,94 Hp/ 0.70 kW
Czas pracy @ Pełna prędkość	zasilanie akumulatorowe: 90 minut (4 akumulatory) zasilanie akumulatorowe: 45 minut (2 akumulatory) zasilanie akumulatorowe: 23 minut (1 akumulator) zasilanie 230V (AC): Praca ciągła
Baterie	40V Litowo-jonowe, 432Wh, 12Ah
Klasyfikacja IP (Silnik/Akumulatory/Kontroler)	IP66 / IP66 / IP66
Wymiary (W x S x G)	56 x 53 x 30 cm
Waga	z 2 akumulatorami: 25 kg z 1 akumulatorem: 23 kg bez akumulatorów: 20 kg
Wydajność maksymalna	25,000 m³/hr
AMCA Weryfikacja przepływu powietrza	
Certyfikaty	CE 
Przepływ powietrza przy zasilaniu 230V	9,635 cfm (16,370 m³/hr)
Przepływ powietrza przy zasilaniu akumulatorowym	10,120 cfm (17,194 m³/hr)

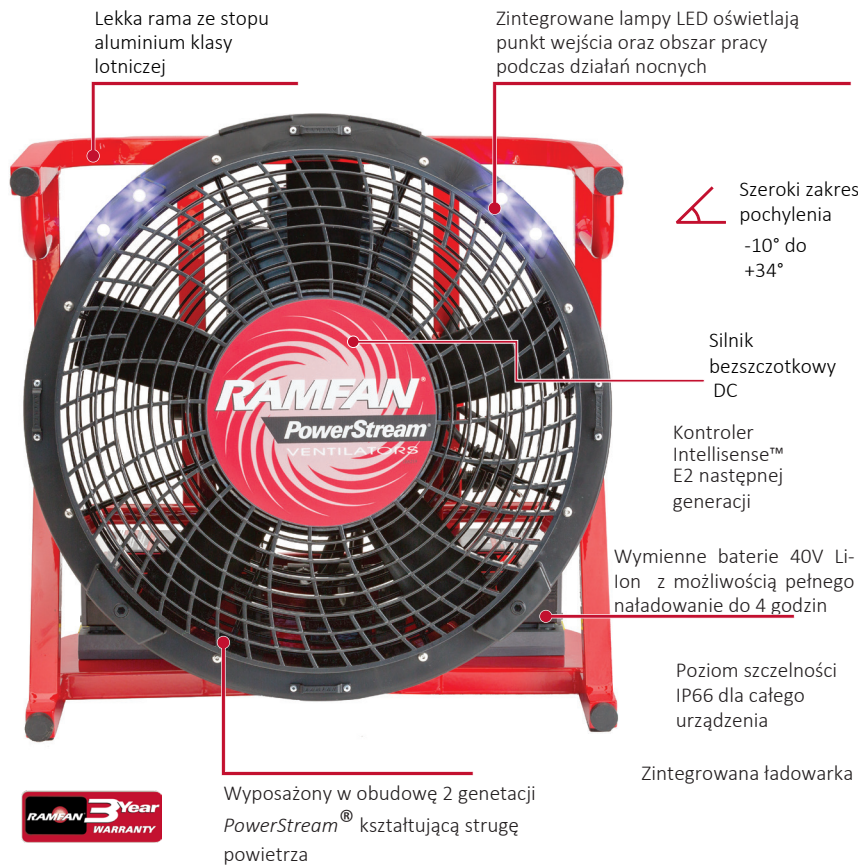

Uwaga: Parametry początkowe mogą ulec zmianie w zależności od wielkości drzwi przez które jest prowadzona wentylacja. Przepływ powietrza przez pojedyncze drzwi jest zgodny z testem AMCA 240-15. Dane pochodzą od 0" ciśnienia statycznego. Rzeczywiste wyniki mogą się znacznie różnić. EX50Li został przetestowany przy obniżeniu 13.5 ft (4.1 m) i pochyleniu 12.7° i obrotach 2924 rpm przy zasilaniu ciągłym oraz przy obniżeniu 14 ft (4.3 m), pochyleniu 9° i obrotach 3045 rpm na zasilaniu akumulatorowym.

AMCA 240, zgodnie z definicją i testami niezależnego Stowarzyszenia Air Movement and Control Association (AMCA), test wykonywany jest przez standardowy otwór powierzchniowy, który reprezentuje otwór konstrukcji jednodrzwiowej najczęściej wykorzystywany w operacjach przeciwpożarowych PPV. Ta procedura testowa została opublikowana i jest najdokładniejszą obecnie dostępną metodą testowania przepływu powietrza PPV. Centrum testowe AMCA jest dostępne dla wszystkich producentów wentylatorów w celu weryfikacji wydajności dla tego standardu. Ze względu na znormalizowaną, opublikowaną procedurę testową i status strony trzeciej jest to znana na całym świecie najlepsza metoda testowania w celu porównywania wentylatorów PPV. Sprawdź dane dotyczące wydajności online na AMCA.org.

Elastyczność w działaniach

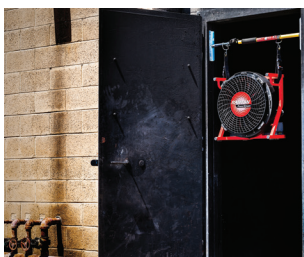

Tryb wyciągowy

Doskonałe wyważenie i wzmocniona rama wentylatora, pozwalają na jego zawieszenie we framudze, podczas pracy w trybie wyciągowym.



Dysze mgłowe

Możliwość wytworzenia delikatnej mgiełki wodnej która pomoże w ochłodzeniu organizmu po działaniach gaśniczych.



Zestaw transportowy

Zestaw kołowy umożliwia strażakom szybki i skuteczny transport wentylatora. Wytrzymałe listwy chronią przed schodami i krawężnikami.



Napowietrzanie trudno dostępnych przestrzeni

Możliwość pracy w pozycji poziomej umożliwia ustawienie wentylatora bezpośrednio nad włazem studzienki, a dodatkowy rękaw pozwala na napowietrzanie ciasnych, trudno dostępnych przestrzeni.

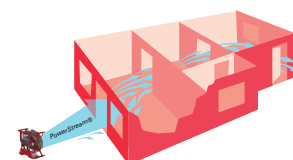

Wentylacja naciśnieniowa

Najnowsza generacja systemu ukierunkowującego strumień powietrza PowerStream®, daje użytkownikowi większą swobodę w zakresie usytuowania wentylatora, redukuje jego hałas i wudłuża zasięg aktywnego działania wewnątrz budynku.

EX50Li

Zestaw transportowy

Mocna, ergonomiczna konstrukcja. Teleskopowy uchwyt i płazy polimerowe ułatwiają wchodzenie na krawężniki i stopnie. Zaprojektowany, aby wyeliminować ryzyko kontuzji pleców spowodowanej przenoszeniem ciężaru na jednym ramieniu.



UCHWYT ZŁOŻONY

ZESTAW TRANSPORTOWY
Waga: 2,27 kg

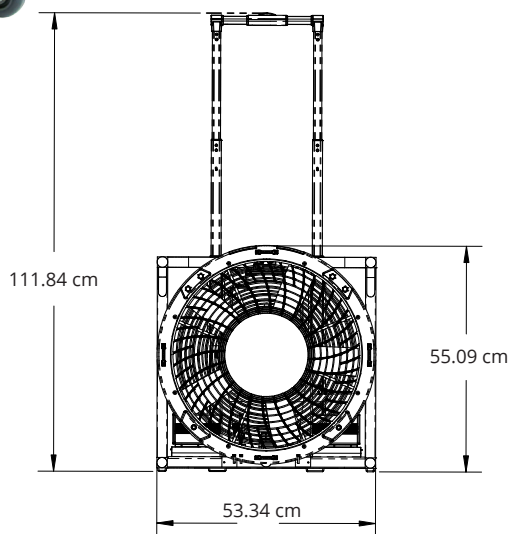
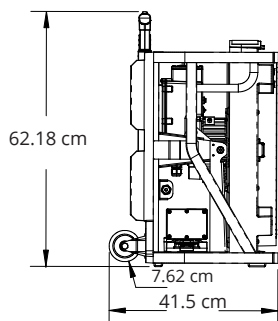

UCHWYT ROZŁOŻONY



Anodowane na czarno uchwyty odporne na korozję

Wyjątkowo mocne listwy chroniące przed schodami i krawężnikami

Dostępne Akcesoria

Zewnętrzna ładowarka przeznaczona do ładowania akumulatorów Li-Ion 40V



Wymienny akumulator litowo-jonowy 40 V, (rekomendujemy zamówienie 2 akumulatorów)



Mocowanie samochodowe



Dysze mgłowe



Rękaw z adapterem

46 cm średnica (5 m długość)
46 cm średnica (10 m długość)



Pas na ramię



Drążek do drzwi i komplet zawiesi



Wspornik przechyłu ujemnego*
Zaprojektowany, aby zwiększyć zakres pochylecia z -10° do +34°.



*Standardowy zasięg bez użycia wspornika przechyłu ujemnego to 0° do +30°.